

LXIII
**CONGRESO
NACIONAL
SEHH**

XXXVII
**CONGRESO
NACIONAL
SETH**

2021

14-16
OCTUBRE

**DOSSIER DE
PATROCINADORES**

VIRTUAL Y PRESENCIAL

BA
N
O
R
A
N
Z
A

LXIII
CONGRESO
NACIONAL
SEHH

XXXVII
CONGRESO
NACIONAL
SETH

2021
14-16
OCTUBRE



Virtual 



Presencial 



Inscripciones, reservas
y formularios 

COMITÉ ORGANIZADOR

Presidentes

Felipe Prósper Cardoso
Ramón Lecumberri Villamediana

Vocales

Ana Alfonso Piérola
Enrique Andreu Oltra
M^a Luisa Antelo Caamaño
M^a José Calasanz Abinzano
Itziar Ezpeletea Iraizoz
Rocío Figueroa Mora
José A. García-Erce
Andrea Manubens Guarch
M^a Carmen Mateos Rodríguez
Josune Orbe Lopategui
Bruno Paiva
M^a José Paloma Mora
Carlos Panizo Santos
José Antonio Páramo Fernández
Esther Pena Carbó
Ana Margarita Redondo Izal
José Rifón Roca
Paula Rodríguez Otero
Jesús San Miguel Izquierdo
Sara Villar Fernández

COMITÉ CIENTÍFICO

Presidente del Comité Científico de la SEHH

Francesc Bosch Albareda

Científico de la SEHH

Pau Abrisqueta Costa
María José Calasanz Abinzano
Adolfo de la Fuente Burguera
María Díez Campelo
Jordi Esteve Reyner
(coordinador del programa educacional)
Dolores Fernández Herrera
Francisca Ferrer Marín
José Valentín García Gutiérrez
Víctor Jiménez Yuste
M^a Teresa Molero Labarta
Marta Morado Arias
Enrique M. Ocio San Miguel
José Luis Piñana Sánchez
David Valcárcel Ferrerías
Izaskun Zeberio Exetxipia

Presidente del Comité Científico de la SETH

Víctor Jiménez Yuste



Convocan:

Sociedad Española de Hematología y Hemoterapia (SEHH)
Sociedad Española de Trombosis y Hemostasia (SETH)

Organiza: Fundación Española de Hematología y Hemoterapia (FEHH)

Nombre: LXIII Congreso Nacional de la SEHH y XXXVII Congreso Nacional de la SETH

Fechas: 14-16 de octubre de 2021

Ciudad: Pamplona

Página web: sehhseth.es

Sede: Baluarte, Palacio de Congresos y Auditorio de Navarra
Plaza del Baluarte s/n. 31002 Pamplona

Secretaría Técnica:

Departamento de Congresos SEHH-SETH

Susana Martín Plaza

Tel.: + 34 91 319 19 98 - 628 92 34 14

congresos@sehhseth.es

Agencia de viajes:

MT Global

C/ Dr. Fleming 3, 2º. 28036 Madrid

Tel.: +34 91 534 05 40

congresos@mt-global.com

Reserva de Espacios y Patrocinios:

Departamento de Administración

Rocío García Casas

Tel.: +34 91 319 19 98 - 646.07.58.53

administracionsehh@sehh.es

LXIII
CONGRESO
NACIONAL
SEHH

XXXVII
CONGRESO
NACIONAL
SETH

2021
14-16
OCTUBRE

01 Plataforma de acceso

02 Zona de exhibición comercial

03 Tipología de stands

04 Posibilidades de personalización

05 Simposios satélite

06 Propuestas de patrocinio y tarifas

07 Especificaciones técnicas y diseño

VIRTUAL

LXIII
CONGRESO
NACIONAL
SEHH

XXXVII
CONGRESO
NACIONAL
SETH

2021
14-16
OCTUBRE

01

PLATAFORMA
DE ACCESO

EXPOSICIÓN
COMERCIAL

LXIII XXXVII
CONGRESO NACIONAL
SEHH SEHH
PAMPLONA

LXIII
SEHH
XXXVII
CONGRESO NACIONAL
SETH
2021
PAMPLONA

LXIII XXXVII
CONGRESO NACIONAL
SEHH SEHH
PAMPLONA

LXIII
SEHH
XXXVII
CONGRESO NACIONAL
SETH
2021
PAMPLONA

LXIII XXXVII
CONGRESO NACIONAL
SEHH SEHH
PAMPLONA

LXIII
SEHH
XXXVII
CONGRESO NACIONAL
SETH
2021
PAMPLONA

LXIII XXXVII
CONGRESO NACIONAL
SEHH SEHH
PAMPLONA

ACCESO A SALAS

SIMPOSIOS
SATELITE

SESIONES
OFICIALES

COMUNICACIONES
DRALES

PÓSTERES

NETWORKING

BUSINESS
CENTER

LXIII XXXVII
CONGRESO NACIONAL
SEHH SEHH
BIENVENIDA

LXIII XXXVII
CONGRESO NACIONAL
SEHH SEHH

Secretaría Técnica

CHAT
CHAT



LXIII
CONGRESO
NACIONAL
SEHH

XXXVII
CONGRESO
NACIONAL
SETH

2021
14-16
OCTUBRE

02

ZONA DE
EXHIBICIÓN
COMERCIAL



LXIII
CONGRESO
NACIONAL
SEHH

XXXVII
CONGRESO
NACIONAL
SETH

2021
14-16
OCTUBRE

03

TIPOLOGÍA
DE STANDS

50 x 50 cm GRID. Las medidas indicadas son en cm

O P C I Ó N 1 : Stand con hasta 4 espacios personalizables

M E D I D A S : 50 x 50 cm GRID



LXIII
CONGRESO
NACIONAL
SEHH

XXXVII
CONGRESO
NACIONAL
SETH

2021

14-16
OCTUBRE

OPCIÓN 1 : PERSONALIZACIÓN

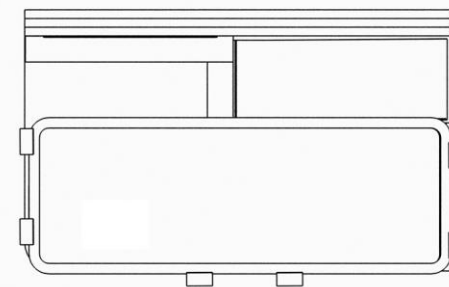
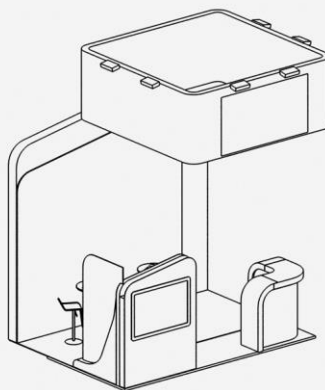
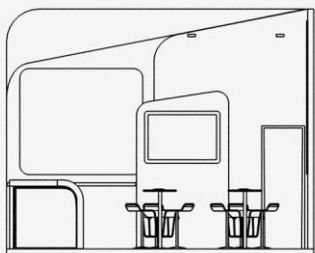

LXIII
CONGRESO
NACIONAL
SEHH

XXXVII
CONGRESO
NACIONAL
SETH

2021
14-16
OCTUBRE

O P C I Ó N 2 : Stand con hasta 6 espacios personalizables

M E D I D A S : 50 x 50 cm GRID



LXIII
CONGRESO
NACIONAL
SEHH

XXXVII
CONGRESO
NACIONAL
SETH

2021

14-16
OCTUBRE

OPCIÓN 2 : PERSONALIZACIÓN

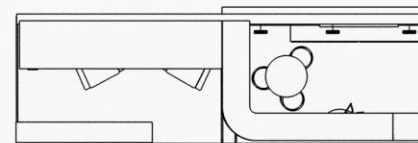
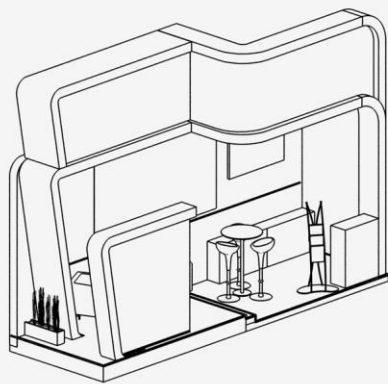
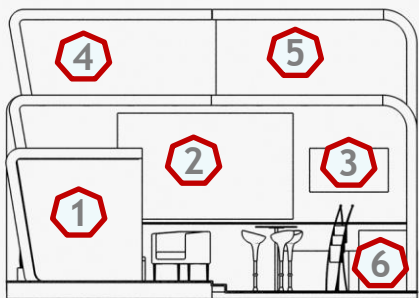

LXIII
CONGRESO
NACIONAL
SEHH

XXXVII
CONGRESO
NACIONAL
SETH

2021
14-16
OCTUBRE

O P C I Ó N 3 : Stand-módulo con hasta 8 espacios personalizables

M E D I D A S : 50 x 50 cm GRID



LXIII
CONGRESO
NACIONAL
SEHH

XXXVII
CONGRESO
NACIONAL
SETH

2021

14-16
OCTUBRE

OPCIÓN 3 : PERSONALIZACIÓN

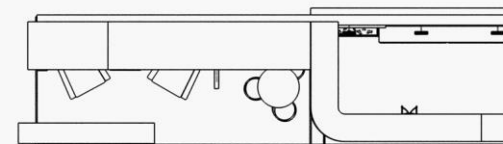
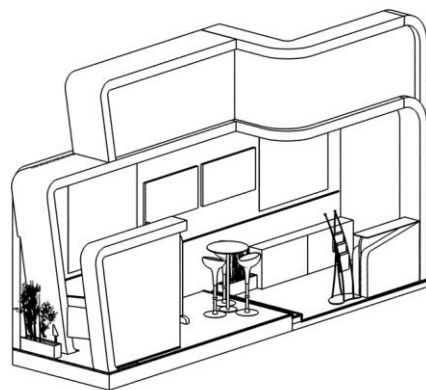

LXIII
CONGRESO
NACIONAL
SEHH

XXXVII
CONGRESO
NACIONAL
SETH

2021
14-16
OCTUBRE

O P C I Ó N

STAND LIBRE

- Para la opción de diseño libre de módulo de stand, este puede ser proporcionado directamente por el patrocinador, en cuyo caso debe realizarse en **formato 3D studio (extensión .max) versión 17** con un dossier de colocación de texturas, así como las mismas incluidas en el proyecto. Las zonas personalizables, podrán ser 4.
- También valdría un archivo .FBX generado con el 3D studio o AutoCAD, siempre con todas las texturas adjuntas y un esquema de donde va cada una.
- En caso de que quieran solicitar un diseño de stand libre con el proveedor oficial del congreso, por favor, realizar solicitud por e-mail a sehhseth@doctaforum.com antes del 1 de septiembre de 2021.
Esta opción será presupuestada a parte y en función de cada solicitud.

LXIII
CONGRESO
NACIONAL
SEHH

XXXVII
CONGRESO
NACIONAL
SETH

2021
14-16
OCTUBRE

04

POSIBILIDADES DE
PERSONALIZACIÓN

- Link acceso web
- Imagen en .jpg
- Vídeo en formato MP4
- Documento .pdf
- Pop-up cuando se accede al stand (para anuncio o disclaimer)
- LiveChat (permite chatear instantáneamente con el personal que atiende el stand, enviarle un e-mail...)

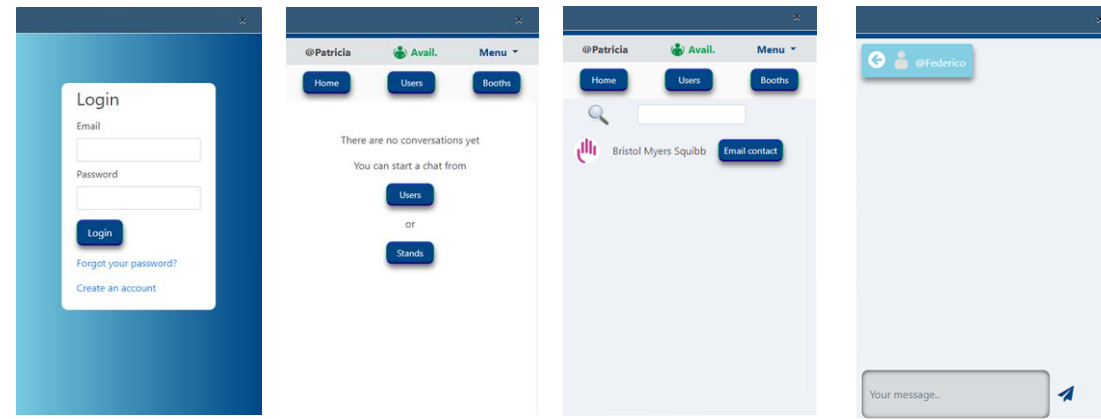

Fecha límite para la solicitud y envío de personalizaciones: **1 septiembre de 2021**

LXIII
CONGRESO
NACIONAL
SEHH

XXXVII
CONGRESO
NACIONAL
SETH

2021

14-16
OCTUBRE

05

MANUAL
DE
SIMPOSIOS
SATÉLITE



Organización de simposios satélite / encuentros con el experto

En todos los congresos nacionales de la SEHH y de la SETH existe un programa oficial del congreso elaborado por el Comité Científico, nombrado por ambas sociedades, y una serie de simposios satélite y encuentros con el experto que son organizados por la industria, tanto de diagnóstico como farmacéutico, que obedecen fundamentalmente a intereses comerciales.

Normativa de desarrollo

- Todos los simposios deben disponer de un coordinador y entre 2 y 4 ponentes; los encuentros con el experto, 1 coordinador y 1 experto.
- Los contenidos deben ser autorizados por el Comité Científico o, en su defecto, por el presidente o vicepresidente del mismo.
- La organización facilitará y ayudará a la industria (si así lo solicita) en la puesta en marcha de estos eventos, tanto desde el punto de vista científico como logístico.

OPCIÓN 1: El simposio satélite se llevará a cabo por el patrocinador íntegramente

- La organización íntegra y retransmisión del *streaming* será a cargo del patrocinador.
- El laboratorio deberá enviar un RTMO o iframe del video para insertarlo en la plataforma del evento.

Fecha límite de envío: 1 de septiembre de 2021

OPCIÓN 2: Gestión del simposio satélite a través de Doctaforum

- La retransmisión se realizará desde la plataforma del congreso, y los ponentes estarán conectados a través de videoconferencia para la bienvenida y discusión.
- Las charlas de los ponentes (presentación y .ppt) se grabarán previamente, y esa parte se retransmitirá en diferido el día y hora asignados al simposio.
- El patrocinador deberá confirmar con sus ponentes el horario (día y hora) para las grabaciones y pruebas de conexión. En esta prueba, el equipo técnico se conectará directamente con el ponente. Recomendamos que el horario sea de lunes a jueves de 09:00 a 18:00, y viernes de 09:15 a 15:00
- El laboratorio deberá facilitar los datos de cada ponente (nombre, e-mail y teléfono) por si fuese necesario contactarle el día de la grabación.
- La imagen creativa del simposio será facilitada por el patrocinador siguiendo el esquema de personalización que figura en el apartado de especificaciones técnicas de este mismo manual.
- En el caso de que el patrocinador no facilite las gráficas a tiempo, o simplemente no las quiera utilizar, se utilizarán las propias genéricas del congreso.

Fecha límite de solicitud: 1 de septiembre de 2021

Fecha límite para el envío de gráficas y marcos personalizados: 1 septiembre de 2021

LXIII
CONGRESO
NACIONAL
SEHH

XXXVII
CONGRESO
NACIONAL
SETH

2021
14-16
OCTUBRE

06

PROPUESTAS
DE PATROCINIO
Y TARIFAS



Espacio 50 x 50 cm GRID

Precio por stand libre 5.000 €/*/ módulo de stand

El alquiler de un espacio virtual para la exposición comercial incluye la entrega de:

- 1 inscripción gratuita
- Se pueden contratar tantos stand como se desee, ampliando así el espacio en la exposición comercial.

Precio por módulo de stand “Opción 1” 5.000 €*

Precio por módulo de stand “Opción 2” 6.000 €*

Precio por módulo de stand “Opción 3” 7.000 €*

*IVA no incluido - *Máximo 10 módulos de stand juntos.



Contrataciones

- Para efectuar la reserva del stand se deberá enviar la solicitud de alquiler a:
Fundación Española de Hematología y Hemoterapia (FEHH)
administracionsehh@sehh.es • Tel.: 91 319 19 98
- Condiciones de pago:
 - El pago se realizará a la Fundación Española de Hematología y Hemoterapia (FEHH).
 - Se facilitarán los datos oportunos.
 - Una vez enviada la solicitud por parte del expositor, y realizada la confirmación por parte de la organización, se comenzará la gestión administrativa.

COLABORACIONES:



Página web del congreso 6.000 €*

- Se incluye el logo del patrocinador, hasta 4 patrocinadores.

Materiales



Información al congresista ‘on line’ (material del laboratorio). .. 4.000 €*

Pósteres SESSION ON LINE 20.000 €*

- Se permite al patrocinador incluir algún elemento decorativo en el área de pósteres, junto al logotipo del congreso y de POSTER SESSION ON LINE –

***Precio mixto (virtual y presencial).....40.000 €**

*IVA no incluido



Hemato al Día (Diario del Congreso virtual, 5 números/enviados una vez al día)

Únicamente se podrá incluir la imagen institucional del patrocinador

- Faldón portada: 4.000 € por número
- Faldón interior: 2.500 € por número

*IVA no incluido

Para la solicitud de los espacios publicitarios, y resolver dudas sobre las especificaciones de los anuncios, contactar con: comunicacion@sehh.es



Business Center 12.000€

- Inclusión de los logos institucionales de la SEHH y SETH
- Inclusión del anuncio institucional del patrocinador en la sala virtual ubicada en el hall.
- Utilización del espacio: uso exclusivo de las sociedades (SEHH y SETH), cediendo 6 espacios de 30 min a la entidad patrocinadora.

LXIII
CONGRESO
NACIONAL
SEHH

XXXVII
CONGRESO
NACIONAL
SETH

2021
14-16
OCTUBRE



Simposios satélite/Encuentros con el experto

- Contratación del simposio satélite 14.500 €*
▪ Contratación del encuentro con el experto..... 9.000 €*
* En el caso de ser presencial, se incrementará el coste en 4.000 € para hacerlo mixto.
- Grabación del simposio satélite, y disponibilidad durante un mes en la página web del congreso, junto con el resto de grabaciones del programa oficial 4.000 €*
▪ Grabación del encuentro con el experto, y disponibilidad durante un mes en la página web del congreso, junto con el resto de grabaciones del programa oficial 2.000 €*

*IVA no incluido

LXIII
CONGRESO
NACIONAL
SEHH

XXXVII
CONGRESO
NACIONAL
SETH

2021
14-16
OCTUBRE



Otras modalidades de colaboración científica

- Patrocinar el programa educacional* 15.000 €*
- Patrocinar un simposio oficial* 6.000 €*
- Patrocinar los envíos oficiales del congreso (Logo del patrocinador)..... 3.500 €*
- Anuncio del simposio en banderola lateral del hall 6.000 €/día

*IVA no incluido

*Este año, de forma excepcional, y debido a la situación actual de la pandemia, se podrán patrocinar estas modalidades de colaboración científica.

LXIII
CONGRESO
NACIONAL
SEHH

XXXVII
CONGRESO
NACIONAL
SETH

2021
14-16
OCTUBRE

07

ESPECIFICACIONES
TÉCNICAS
Y DISEÑO
PARA OPCIÓN
SIMPOSIO 2

PERSONALIZACIÓN DE FONDOS PARA PRESENTACIONES Y STREAMING

- El laboratorio podrá realizar una plantilla de diapositivas para la presentación de los ponentes si lo desea, y será responsable de que el ponente disponga con anterioridad para la elaboración de su presentación.
- Las presentaciones de los ponentes deberán ser en formato .ppt.
- Los simposios de la industria podrán personalizar la pantalla de reproducción del simposio con un marco fijo (anexo 1), y el formato debe ser “.jpg” o “.png” en archivos de 1920 x 1080 px a 72 ppp.

Fecha límite para el envío de diseños: 1 de septiembre de 2021

INSTRUCCIONES TÉCNICAS DE CONEXIÓN PARA LOS PONENTES

- Es conveniente conectar el ordenador por cable a Internet frente a una conexión wifi.
- El ordenador tendrá que disponer de webcam, micrófono y altavoces. Los ordenadores portátiles lo suelen llevar todo integrado.
- Es conveniente ubicarse en una estancia lo más aislada posible del ruido externo.
- Sera preciso contar con una iluminación lo más uniforme posible y sin luces de contraluz, preferiblemente con un fondo blanco o liso.
- No necesitará tener instalado nada previamente. En las pruebas de conexión previas, nuestros técnicos les ayudaran a tener todo preparado para el día del evento.
- Los enlaces de conexión para las salas de ponentes serán entregados el día antes de la prueba y el día antes del evento.
- Conectarse desde el sistema wifi del hospital está desaconsejado. Si es la única manera, es recomendable conectarse siempre a la red por cable del hospital.
- El día de la prueba y grabación deberá hacerse en el mismo lugar y material que el día del directo.

Zona personalizable
1920 x 220 px

Zona para
cámara ponente
390 x 300 px

Zona
personalizable
390 x 530 px

Zona para PPT
1500 x 844 px

LXIII
CONGRESO
NACIONAL
SEHH

XXXVII
CONGRESO
NACIONAL
SETH

2021
14-16
OCTUBRE

01

Stands

02

Propuestas de patrocinio

03

Simposios satélite

PRESENCIAL

LXIII
CONGRESO
NACIONAL
SEHH

XXXVII
CONGRESO
NACIONAL
SETH

2021
14-16
OCTUBRE

01

STANDS



Tarifa de los espacios

- Espacio 3 x 2 m²
Precio por stand mixto (virtual + presencial)..... 12.500 €
- Se adjuntan los planos donde están numerados los espacios dedicados a la exposición comercial.
- El alquiler de un espacio para la exposición comercial incluye la entrega de:
 - 1 inscripción gratuita
 - 4 pases de expositor



Distribución de stands

- No está permitido compartir un mismo espacio por varios expositores, salvo expresa autorización previa de la organización.
- El Comité Organizador se reserva la decisión final acerca del emplazamiento de los stands.



Contrataciones

- Se recepcionarán las solicitudes desde el 1 de abril 2021 y se distribuirán los espacios definitivos la última semana de junio, confirmando a cada casa comercial los espacios en la primera semana de julio de 2021.
- Para efectuar la reserva del stand, se deberá enviar la solicitud de alquiler de stand a:
Fundación Española de Hematología y Hemoterapia (SEHH)
administracionsehh@sehh.es • Tel.: 91 319 19 98
- Condiciones de pago:
El pago se realizará a la Fundación Española de Hematología y Hemoterapia (FEHH).
Se facilitarán los datos oportunos.
- Una vez enviada la solicitud por parte del expositor, y realizada la confirmación por parte de la organización, se comenzará la gestión administrativa según la política interna de cada entidad expositora.



Anulaciones

Se reembolsará un 50% del importe abonado si la anulación se realiza 2 meses antes de la celebración del congreso. Si la anulación es posterior a esta fecha, no se realizará reembolso alguno. La solicitud de anulación se realizará por escrito a la Secretaría Técnica.



Instalación de stands

- La contratación del espacio para la exposición comercial consta de:
 - Espacio físico contratado
 - Toma de corriente eléctrica
- No se incluye en el precio la posible moqueta y/o tarima, elementos decorativos o accesorios.
- La Organización pone a disposición de los expositores que lo soliciten, previa petición de presupuesto, el montaje/desmontaje del stand, mobiliario, línea telefónica, etc. Los expositores podrán contratar este servicio con la empresa montadora oficial del Congreso.
- Cada expositor se debe limitar al espacio asignado y a los planos del mismo.
- El montaje del stand y material debe estar finalizado antes de las 21:00 h del martes 12 de octubre de 2021.
- El desmontaje debe realizarse tras la finalización de los actos científicos, para no alterar el buen funcionamiento del congreso.
- Los expositores dispondrán de un almacén donde podrán depositar los materiales durante la exposición.
- Las empresas que deseen montar un stand fuera de las normas generales de montaje (espacio, tiempo...) deberán solicitar permiso al Comité Organizador.



No está permitido:

- Afectar a las instalaciones de la sede, pintar, fijar tacos, colgar letreros o cualquier
- otro objeto en las paredes.
- Colgar pósteres o información promocional fuera del espacio contratado.
- Utilizar materiales de construcción como cementos, yesos, arenas, escayolas, pinturas, etc.



Transporte de mercancías y almacén

Las normas para el transporte y almacenamiento se les remitirán vía correo electrónico en el mes de junio de 2021.



Medidas de seguridad

Durante la celebración del Congreso se contratará un servicio de vigilancia diurno/nocturno para vigilar el material de los expositores.



Medidas de control

Durante la celebración del Congreso, se controlará el acceso al recinto por medio de los identificadores que se entregarán a los congresistas y a los patrocinadores inscritos.



Póliza de seguros

Se dispondrá de un seguro de responsabilidad civil.

NOTA INFORMATIVA: En julio de 2021 se enviará información más detallada sobre la normativa del montaje de los stands.

LXIII
 CONGRESO
 NACIONAL
 SEHH

XXXVII
 CONGRESO
 NACIONAL
 SETH

2021
 14-16
 OCTUBRE

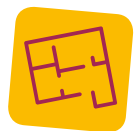

Plano de stand

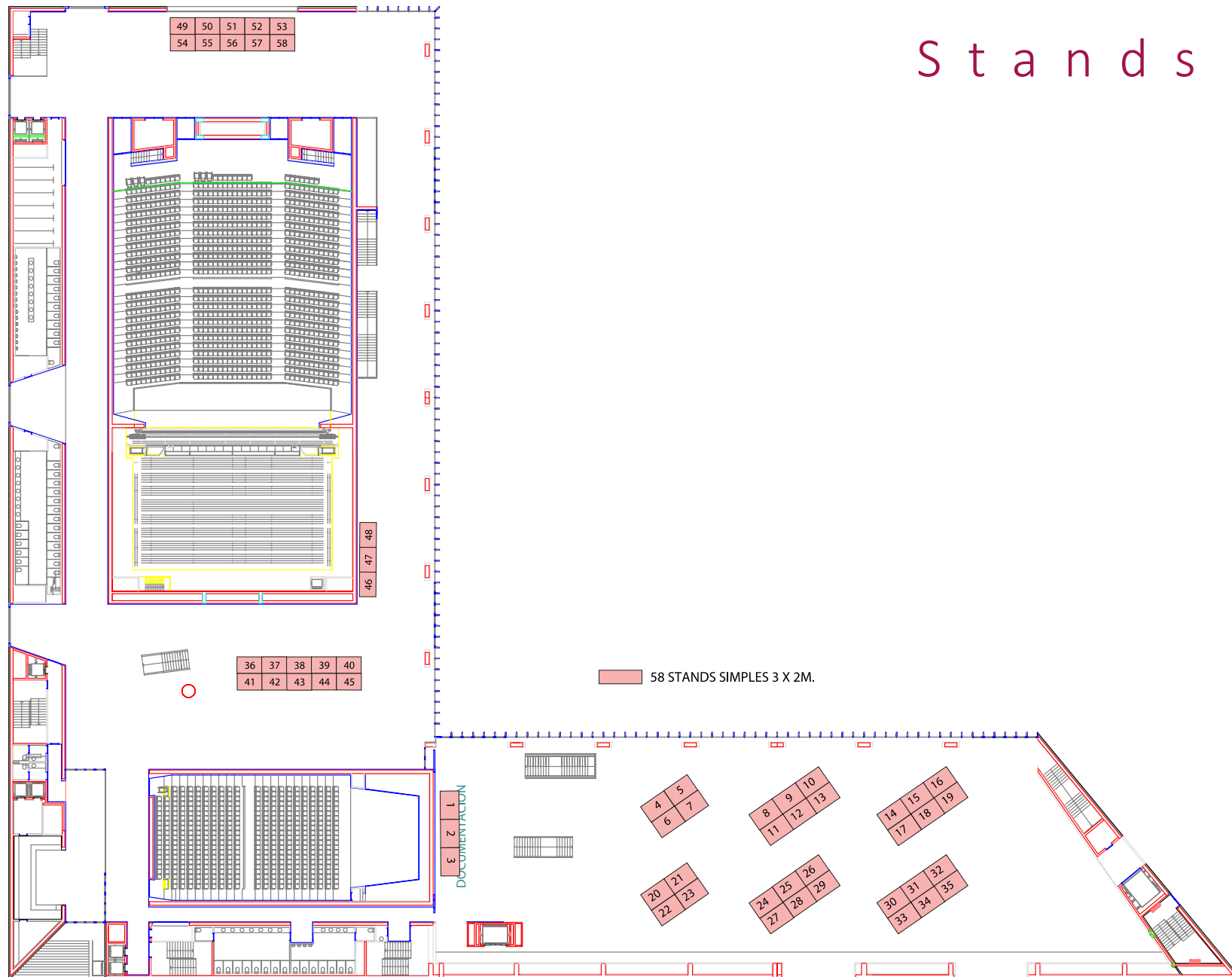

S t a n d s

LXIII
CONGRESO
NACIONAL
SEHH

XXXVII
CONGRESO
NACIONAL
SETH

2021

14-16
OCTUBRE

02

PROPUESTAS DE
PATROCINIO

LXIII
CONGRESO
NACIONAL
SEHH

XXXVII
CONGRESO
NACIONAL
SETH

2021
14-16
OCTUBRE

Propuestas de patrocinio



Cartera del congreso

* *Se incluye en el interior la serigrafía con el logo del patrocinador*

20.000 €



Wifi del congreso

- *El patrocinador decidirá el usuario y la contraseña de acceso a la wifi del congreso

10.000 €

IVA no incluido



Materiales de imprenta

- Contraportada del programa de los simposios satélite (únicamente se podrá incluir la imagen institucional; medias: 17,5 x 26)
- Señalización de la sede del congreso

14.500 €

14.000 €

Las empresas patrocinadoras podrán incluir su logo en los materiales



Área de pósteres

- Se permite al patrocinador incluir algún elemento decorativo en el área de pósteres, junto al logotipo del congreso y de POSTER SESSION ON LINE

30.000 €

* Precio del Área de Pósteres mixto (virtual y presencial) 40.000 €

Propuestas de patrocinio



Publicidad en la cartera del congreso

2.000 €

- Supervisada por el comité organizador local y/o científico del congreso
- Inclusión de anuncios dentro de la cartera (1 documento)

IVA no incluido

LXIII
CONGRESO
NACIONAL
SEHH

XXXVII
CONGRESO
NACIONAL
SETH

2021
14-16
OCTUBRE



Propuestas de patrocinio

Business Center

40.000 €

- Inclusión de los logos institucionales de la SEHH y SETH
- Inclusión del anuncio institucional del patrocinador en las paredes del business center
- Utilización del espacio: uso exclusivo de las sociedades (SEHH y SETH), cediendo 6 espacios de 1 hora para la entidad patrocinadora
- Multipatrocinio – puede haber varios Business Center

IVA no incluido

LXIII
CONGRESO
NACIONAL
SEHH

XXXVII
CONGRESO
NACIONAL
SETH

2021
14-16
OCTUBRE

03

SIMPOSIOS
SATÉLITE

LXIII
CONGRESO
NACIONAL
SEHH

XXXVII
CONGRESO
NACIONAL
SETH

2021
14-16
OCTUBRE

Organización de

los simposios satélite, y meet the expert



Habitualmente, en todos los congresos nacionales de la SEHH y de la SETH existe un programa oficial del congreso elaborado por el Comité Científico, nombrado por ambas sociedades, y una serie de simposios satélite, *meet the expert* que son organizados por la industria, tanto de diagnóstico como farmacéutico, que obedecen fundamentalmente a intereses comerciales.



Normativa de solicitud

Para realizar un simposio satélite, y *meet the expert* se debe seguir el siguiente procedimiento:

- Solicitar al presidente o vicepresidente del Comité Científico la elaboración del mismo, remitiendo el programa detallado.
- La fecha límite para solicitarlos es el 1 de septiembre de 2020.
- El número de simposios satélite, y *meet the expert* será fijado por la organización y nunca interferirán con el normal desarrollo de los actos programados del congreso.
- Su desarrollo tendrá lugar los días primero y segundo del congreso (simposios satélite y *meet the expert*) en horario de almuerzo de trabajo y de tarde; No se asignarán día y hora definitivos hasta no conocer las ponencias y ponentes invitados.

Los coordinadores velarán por el cumplimiento estricto del horario.

Organización de los simposios satélite, meet the expert y desayunos con el experto



Normativa de desarrollo

- Todos los simposios deben disponer de un coordinador y entre 2 y 4 ponentes; y los *meet the expert*, 1 coordinador y 1 experto.
- Los contenidos deben ser autorizados por el Comité Científico o, en su defecto, por el presidente o vicepresidente del mismo.
- La organización facilitará y ayudará a la industria (si así lo solicita) en la puesta en marcha de estos eventos, tanto desde el punto de vista científico como logístico.

Organización de
los simposios satélite, meet the expert
y desayunos con el experto

Horarios disponibles

*Debido a la situación actual de la pandemia, los horarios del congreso se definirán a partir del 1 de julio de 2021.

Organización de los simposios satélite, y meet the expert



Otras modalidades de colaboración científica

La organización valorará otras sugerencias de colaboración científica realizadas por las compañías, siempre que sean interesantes para los asistentes y para la calidad científica de la reunión.

LXIII
CONGRESO
NACIONAL
SEHH

XXXVII
CONGRESO
NACIONAL
SETH

2021
14-16
OCTUBRE

INSCRIPCIONES,
RESERVAS Y
FORMULARIOS

Precios de las inscripciones mixtas (virtual + presencial)

Asociado numerario de la SEHH	600 €
Asociado numerario de la SETH	600€
Posgraduados y residentes*	450 €
No asociados	675 €
Jubilados	10 €

**Imprescindible enviar el certificado por correo electrónico*

Inscripciones fuera de fecha o en el mismo día del congreso: 100 euros más en cada modalidad, excepto para jubilados. Fecha límite 04/10/2021

Precios de las inscripciones virtuales

Asociado numerario de la SEHH	375 €
Asociado numerario de la SETH	375 €
Posgraduados y residentes*	300 €
No asociados	450 €
Jubilados	10 €

**Imprescindible enviar el certificado por correo electrónico*

Inscripciones fuera de fecha o en el mismo día del congreso: 100 euros más en cada modalidad, excepto para jubilados. Fecha límite 04/10/2021

Boletín de reserva para patrocinios

Datos del patrocinador (es imprescindible disponer de los datos para confirmar las reservas)

Empresa:

Dirección: C.P:

CIF: Persona de contacto:

Tel.: E-mail:

Alquiler del stand

Reserva del/los espacio/s n.º: / / /

Otras colaboraciones

Reserva de:

Envío de formularios y pago de servicios

Una vez cumplimentados, envíe los formularios junto a esta hoja a:

Fundación Española de Hematología y Hemoterapia

CIF: G-81596496 • Tel.: 646.07.58.53

E-mail: administracionsehh@sehh.es

Las tarifas de los servicios serán abonadas a la presentación de los cargos correspondientes mediante:

Transferencia bancaria:

BANKIA. Nº de cuenta: IBAN ES32 2038 1859 5360 0390 7889

Código BIC: CAHMESMMXXX

LXIII
CONGRESO
NACIONAL
SEHH

XXXVII
CONGRESO
NACIONAL
SETH

2021

14-16
OCTUBRE

M U C H A S G R A C I A S
P O R S U C O L A B O R A C I Ó N